

CAMBO

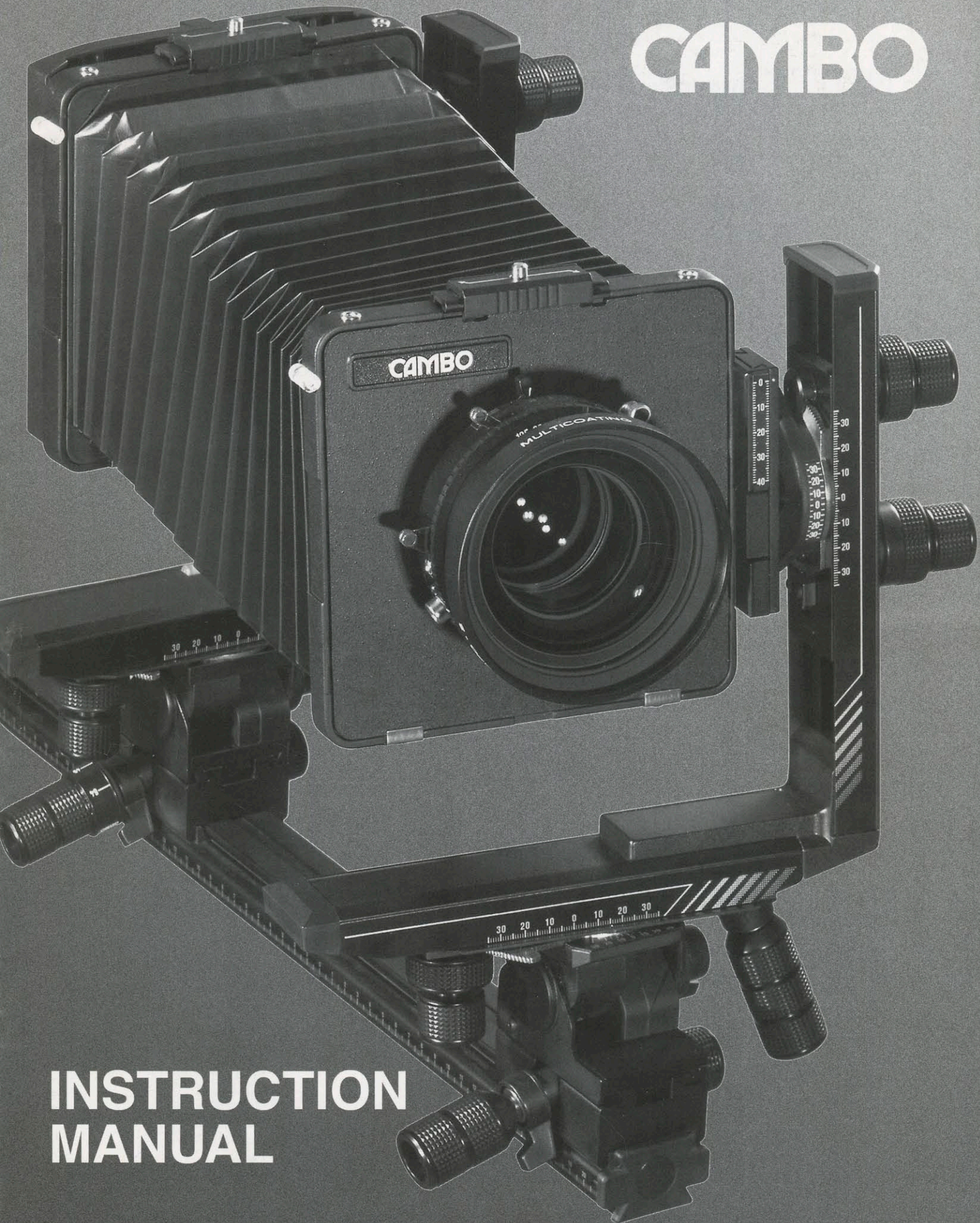

**INSTRUCTION
MANUAL**

INSTRUCTION MANUAL FOR THE CAMBO MASTER AND LEGEND SERIES VIEW CAMERAS

INTRODUCTION

Welcome to the Cambo large format family! Your new Cambo view camera is built to give you maximum performance and precision results for years to come. To take advantage of your cameras many sophisticated features, study this instruction manual and keep it as handy reference.

This manual offers instructions for both the Cambo Legend and Master Series cameras including the Legend, Legend plus (or Legend PC), Master and Master plus (or Master PC). Many features are common in all these cameras, such as the monorail system. Features that differ from camera to camera are explained in detail.

INTRODUCTION

Bienvenue dans la famille grand format CAMBO. La nouvelle chambre CAMBO est faite pour vous procurer des performances inégalées et d'excellents résultats pendant des années. Afin de profiter de tous les avantages de votre chambre, étudiez cette brochure attentivement et conservez-la.

Ce manuel correspond aux séries CAMBO Legend et Master y compris la Legend Plus (ou Legend PC) Master et Master Plus (ou Master PC). De nombreuses caractéristiques sont communes, tel le même système monorail. Les caractéristiques qui diffèrent d'une chambre à l'autre sont expliquées en détail.

EINLEITUNG

Wir begrüßen Sie herzlichst als neuer Cambo Großformat-Kamera-Besitzer! Ihre neue Cambo Kamera gewährleistet Ihnen maximale Leistung, gekoppelt mit Präzisionsergebnissen über viele Jahre hinweg. Damit Sie den vollen Nutzen der vielen vorzüglichen Vorteile ihrer Cambo Kamera ziehen können, sollten Sie diese Bedienungsanleitung aufmerksam lesen und für spätere Referenz aufbewahren.

Diese Anleitung umfaßt die Master und Legend Kamera Serien.

Beide Serien haben viele Eigenschaften gemeinsam, wie z.B. das Bankrohr-System. Auf unterschiedliche Eigenschaften der Master und Legend Kameras wird detailliert hingewiesen.

INTRODUCTIE

Gefeliciteerd met uw aankoop van een Cambo Camera!

Uw nieuwe Cambo technische camera is erop gebouwd, om u optimale prestaties en verfijnde resultaten voor vele jaren te bieden.

Om de vele uitstekende mogelijkheden van uw camera volledig te kunnen benutten, wordt u geadviseerd deze handleiding te bestuderen, en bij de hand te houden als naslagwerk.

Deze handleiding biedt instructies voor zowel de Cambo Legend als de Cambo Master types, waartoe Basis- en Plus-uitvoeringen behoren. Veel toepassingen zijn identiek op alle camera's van dit systeem, zoals het monorail principe. Voorzieningen die verschillen van camera tot camera worden apart behandeld.

II. BEDIENINGSORGANEN

1. Vastzetknop railklem
2. Knop voor fijn-scherpstelling
3. Scherpte-diepte-indicator
4. Vastzethandle fijn-scherpstelling
5. Vastzethandle snel-verstelling
6. Vastzethandle basis-neiging
7. Verstelknop laterale verstelling
8. Vastzethandle laterale verstelling*
9. Matglas veertjes, tevens fresnellens klemmen
10. Bevestigingsklemmen voor lensplaat, balg en achterwand
11. Invoerhandle van matglasraam
12. Druktoetsen voor het verwijderen matglasraam
13. Bevestigingsschuif voor zoekerkappen
14. Bevestigingsschuif voor lensplaat, balg en achterwand
15. Vastzethandle draaibare achterwand
16. Waterpasjes
17. Blokkeerknop neiging
18. Verstelknop neiging
19. Blokkeerknop hoogteverstelling
20. Verstelknop hoogteverstelling
21. Blokkeerknop zwenking
22. Verstelknop zwenking
23. Blokkeerhandle zwenking
24. Afneembare railedop
25. Schaalverdeling variabele neig-as instelling
26. Schaalverdeling op matglas m.b.t. neiging
27. Schaalverdeling op matglas m.b.t. zwenking
28. Schaalverdeling variabele zwenk-as instelling

Alle handles en knoppen blokkeren door rechtsom te draaien, en ontgrendelen door in tegengestelde richting te draaien.

* De handle (#8) kan ook ontgrendelen door knop (#7) terug te draaien.

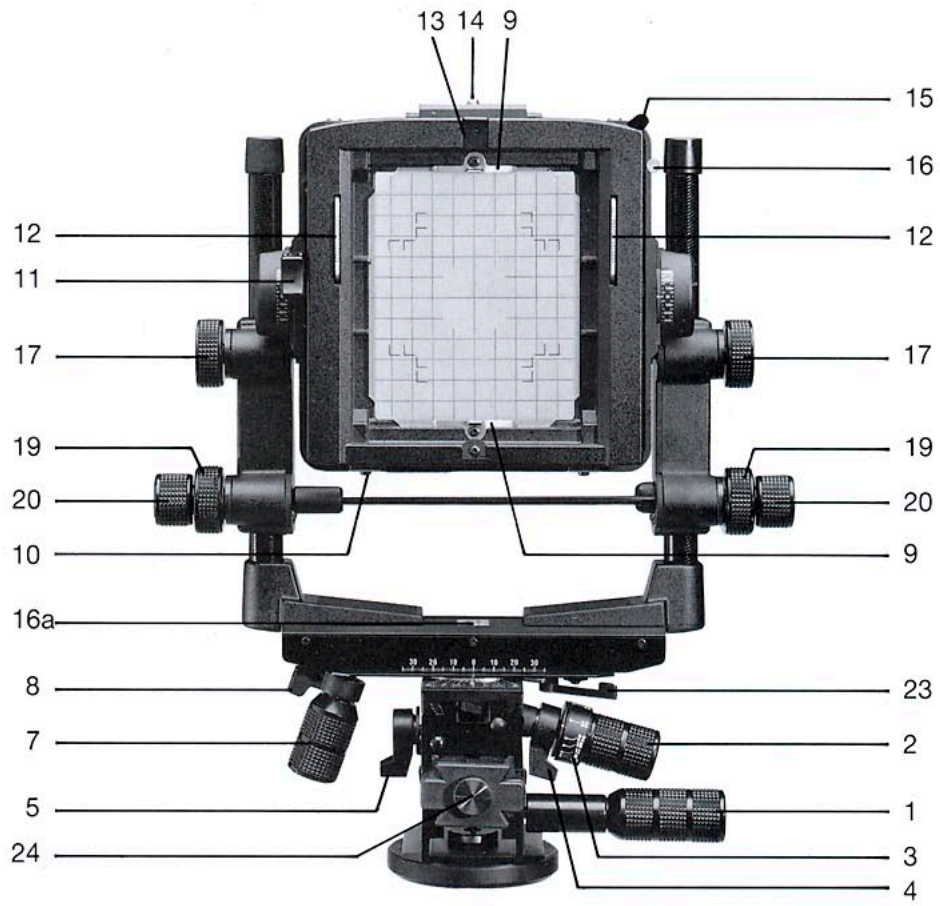

Fig. 1



Fig. 2

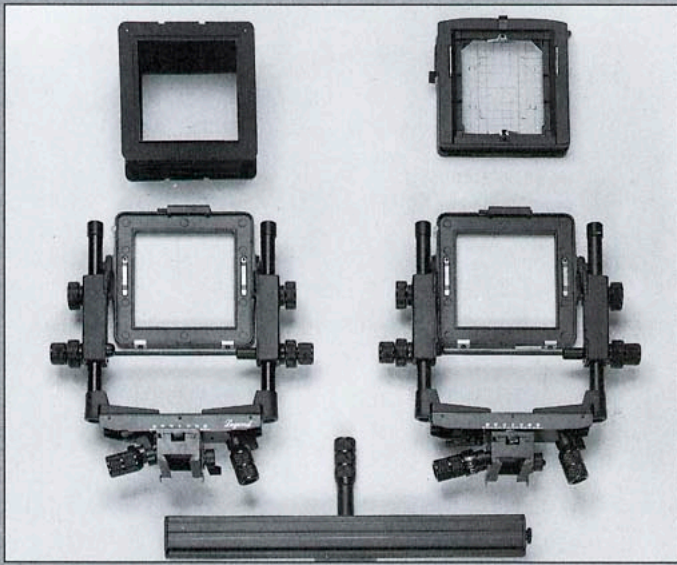

Fig. 3



Fig. 4

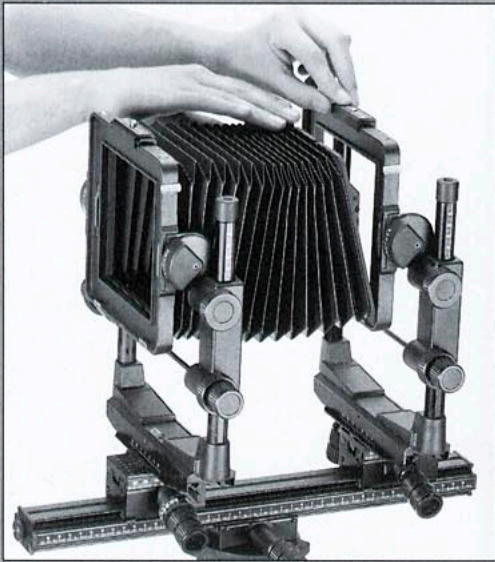

Fig. 7

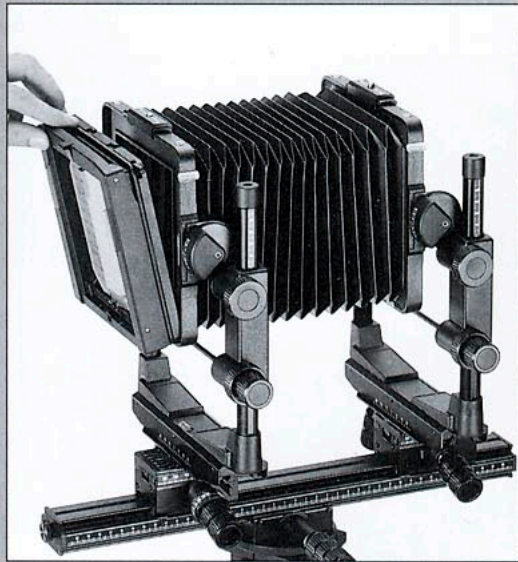

Fig. 8

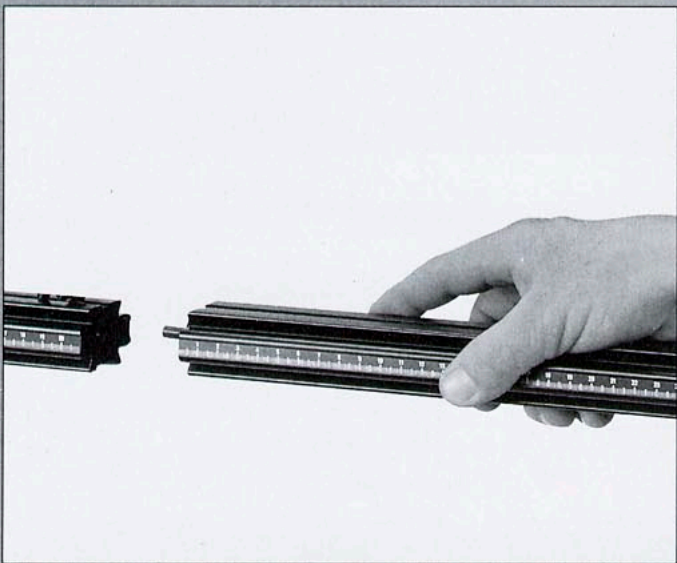

Fig. 11

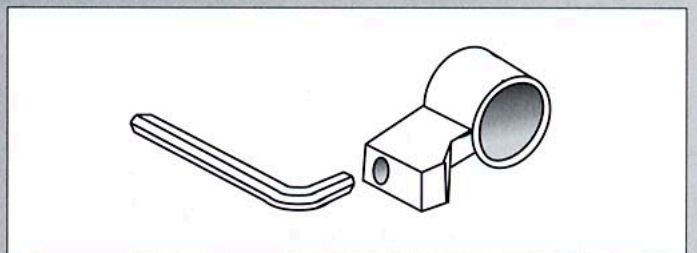

Fig. 12

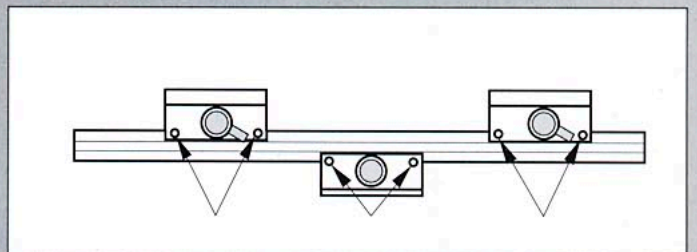

Fig. 13

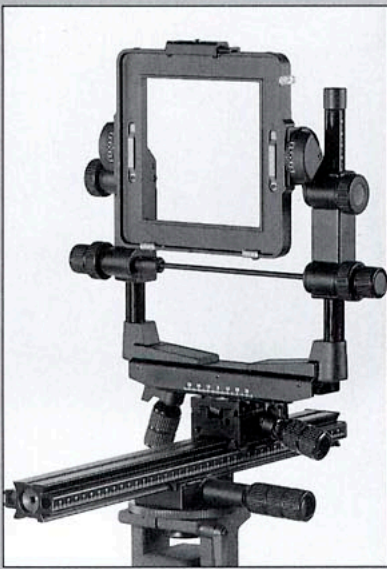

Fig. 5

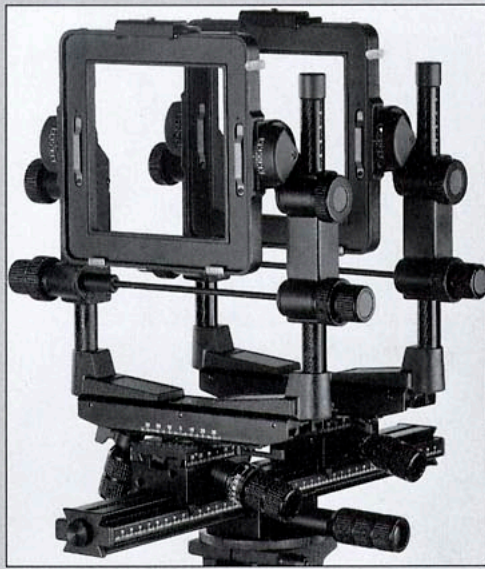

Fig. 6

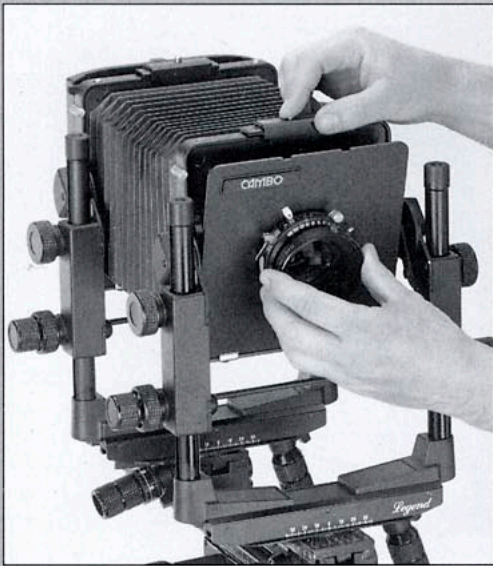

Fig. 9

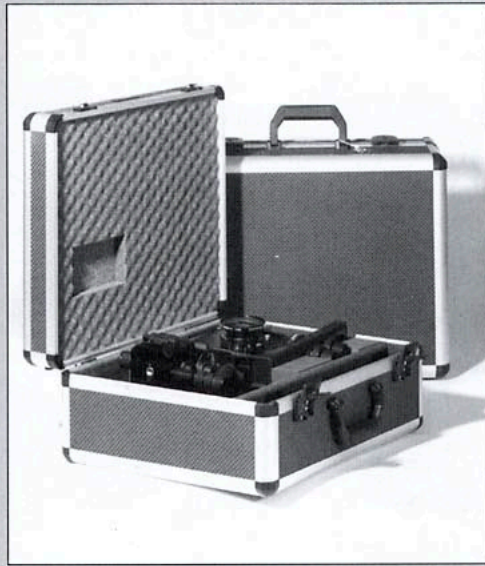

Fig. 10

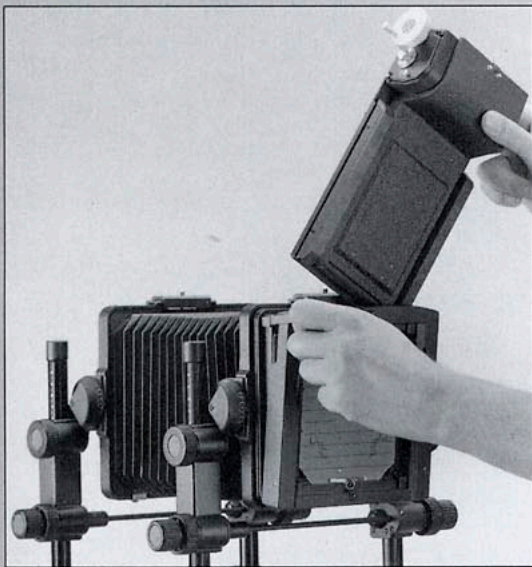

Fig. 14

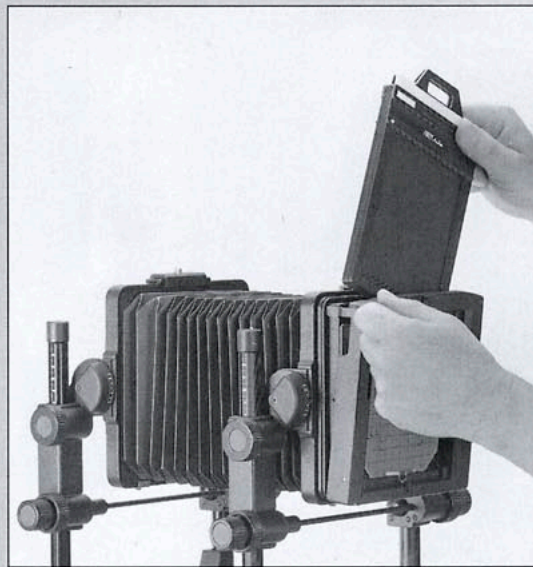

Fig. 15

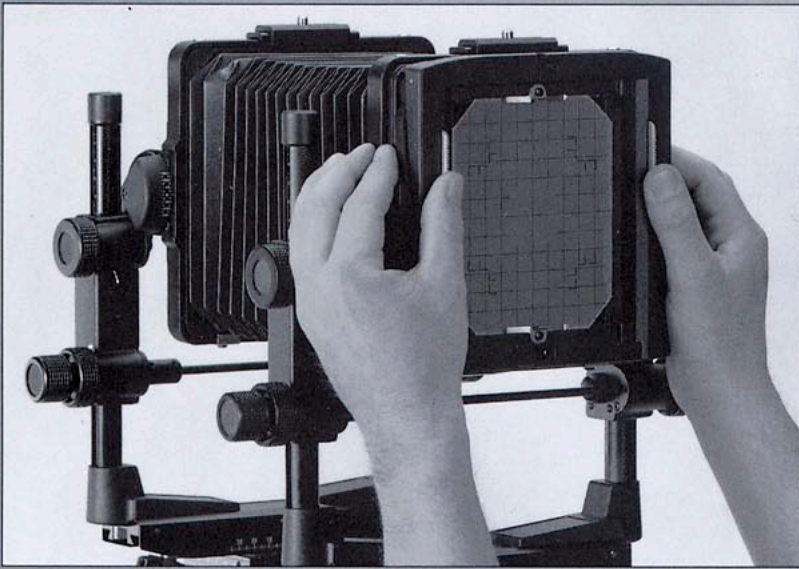

Fig. 16

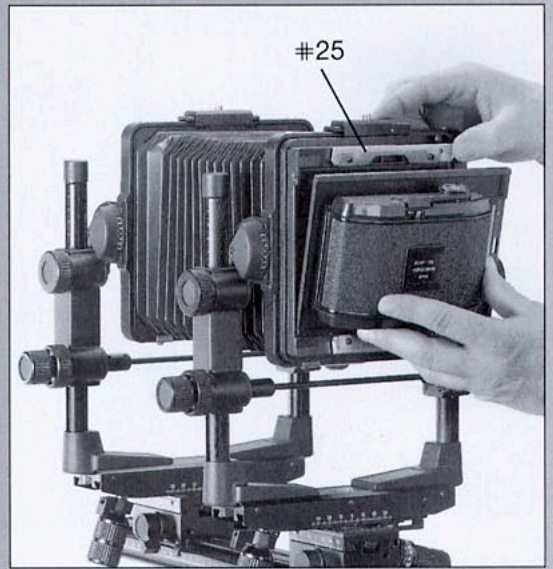

Fig. 17



Fig. 18

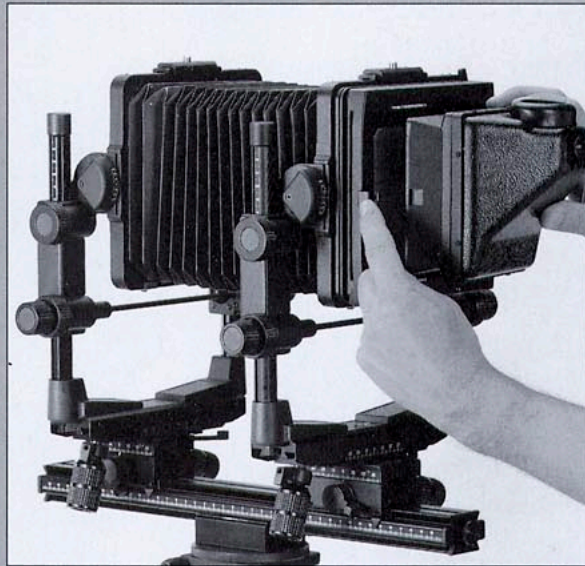

Fig. 19

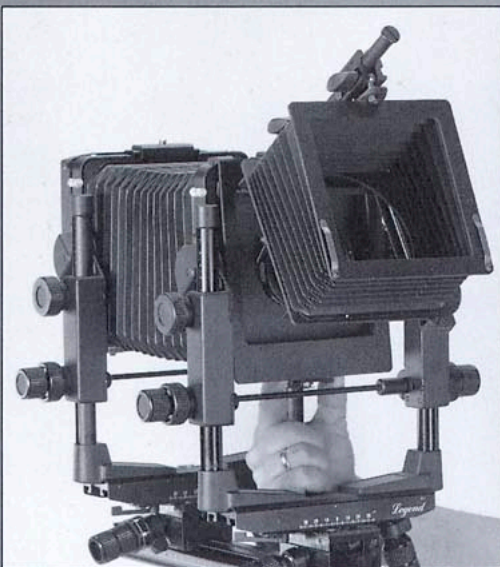

Fig. 20

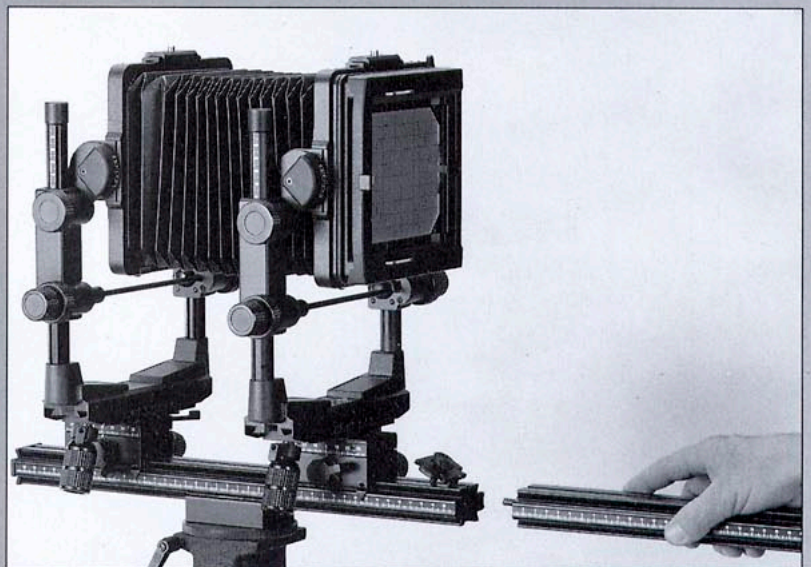

Fig. 21

III. HET ASSEMBLEREN VAN DE MASTER, LEGENDEN LEGEND PLUS CAMERA'S

LET OP:

Alle 'links' en 'rechts' aanduidingen gaan ervan uit dat U achter de camera staat (matglaszijde).

- A.** Verwijder alle camera delen uit de verpakking. Overtuig U ervan de volgende onderdelen aan te treffen:
Voorstandaard, Achterstandaard, Monorail met railklem, Balg en Achterwand met matglas (zie fig. 3).

- B.** Monteer de monorail met de railklem op een statief, voorzien van een $\frac{3}{8}$ " aansluiting. Gebruik van $\frac{1}{4}$ " verloopnippel wordt niet aanbevolen. Zet de klem stevig vast. Verwijder het eindkapje (#24) van de rail, hetwelk tevens aan de achterzijde van de camera behoort te zitten, door het knopje links om te draaien. (zie fig. 4)

- C.** Verwijder het beschermingsmateriaal van de basis van de Voorstandaard en schuif deze geleidelijk op de monorail, met de fijn-instelingsknop (#2) en het waterpasje (#16) aan de rechterzijde. (zie fig. 5)

LET OP:

De voorstandaard heeft NIET de scherpte-diepte-indicator aan de fijn-instelingsknop.

- D.** Schuif de voorstandaard door naar de voorzijde van de monorail, zet deze vast, en volg dezelfde handelingen als beschreven in C. met de achterstandaard, met de scherpte-diepte-indicator (#3) en de fijninstelingsknop (#2) aan de rechterzijde. (zie fig. 6)

- E.** Om de balg te bevestigen, moet de schuif (#14) op het huis van de voorstandaard naar rechts en van de achterstandaard naar links geschoven worden, door het knopje in te drukken tijdens het verschuiven.

LET OP:

De pijltjes geven aan welke zijde van de standaard ontgrendeld wordt, door de schuif in die richting te verplaatsen. Als de schuif in het midden staat zijn beide zijden vergrendeld. De balgen zijn in meerdere standen te plaatsen, maar dienen er wel met de sleufjes naar boven

gericht in gezet te worden. Eerst de onderzijde van het balgraam achter de klemmen (#10) plaatsen, daarna de plaat plat tegen het huis drukken en de schuif terug schuiven naar de middelste stand.

LET OP:

Het is niet nodig het knopje met deze handeling in te drukken. De schuif klikt automatisch in de blokkeerstand.

Herhaal deze handelingen op de achterstandaard. (zie fig. 7)

- F.** Om de achterwand met matglas te plaatsen, verschuift U de schuif (#14) naar rechts, plaatst U de onderzijde achter de klemmen (#10), drukt U de achterwand plat tegen het huis en schuift de schuif terug naar de middelste blokkeerstand. (zie fig. 8). De matglashouder kan verwijderd worden voor specifieke toepassingen — zoals het plaatsen van rollfilmcassettes — door de twee druktoetsen (#12) in te drukken en de houder omhoog te schuiven (wanneer de back in verticale stand staat).

LET OP:

Alle Cambo $4 \times 5\frac{2}{9} \times 12$ cm achterwanden hebben een aansluiting voor het gebruik met een Prontor Professional Shutter System.

- G.** Om de lensplaat (die niet bij de cameraverpakking geleverd wordt) te plaatsen, volgt U dezelfde handelingen als bij de achterwand. (zie fig. 9)

LET OP:

Kijk altijd naar de pijltjes op de schuif, die aangeven welke kant van het huis ontgrendeld wordt door de schuif in die richting te verplaatsen. Het wordt aanbevolen met de duim en wijsvinger de lensplaat en de balg tegen het huis te houden totdat U er zeker van bent, de juiste zijde ontgrendeld te hebben.

Extra lensplaten zijn verkrijgbaar bij Uw Cambo leverancier.

- H.** Als Uw camera is uitgerust met een basisneiging (#6), gebruik dan Uw waterpasjes om de voor- en achterstandaard weer verticaal te plaatsen.

IV. HET OPBOUWEN VAN DE MASTER PLUS

- A.** Uw nieuwe Cambo Master Plus wordt afgeleverd in een koffer. Voor het gebruiksgemak is de camera reeds geassembleerd en bevestigd op het korte deel van de deelbare monorail. Het langere verlengstuk treft U tevens in de koffer aan. (zie fig. 10)
- B.** Verwijder de camera uit de beschermende verpakking. Monteer de gehele camera met behulp van de railklem op een statief met een $\frac{3}{8}$ " aansluiting. Gebruik van een $\frac{1}{4}$ " reductienippel wordt afgeraden.
Zet de klem goed vast.
- C.** Verwijder de verpakking van het langere railverlengstuk. Draai het uiteinde met schroefdraad in het korte deel van de rail, met de taps gevormde positioneerpen aan de rechter zijde, door de knop aan de achterzijde van het verlengstuk rechtsonder te draaien, totdat de twee delen stevig gekoppeld zijn (zie fig. 11)
LET OP:
Het verlengstuk meet 25 cm. Het kan vervangen worden door verlengstukken van 42 cm en 65 cm, verkrijgbaar bij Uw Cambo leverancier. Zie ook hoofdstuk VII, par. H.
- D.** Het plaatsen of verwijderen van lensplaten, balgen en achterwanden, gebeurt op dezelfde wijze als beschreven in Hoofdstuk III, par. E, F en G.
LET OP:
Alle Cambo $4 \times 5\frac{2}{9} \times 12$ cm achterwanden hebben een aansluiting voor gebruik met een Prontor Professional Shutter System.
- E.** Uw Master Plus is uitgerust met een Basisneiging (#6); maak altijd gebruik van Uw waterpasjes om de voor- en achterstandaard weer verticaal te plaatsen.

V. GEBRUIK VAN DE SCHERPTEDIEPTESCHAAL

Met deze scherpte-diepte indicator hoeft U niet meer naar een donker afgediafragmeerd matglas te kijken, om Uw scherptebereik te 'raden'. Uw scherpte-diepte wordt nu bepaald bij volle diafragma-opening, zonder dat het objectief ook maar een stop verzet hoeft te worden. Dit is een snelle, eenvoudige en — heel belangrijk — nauwkeurige methode. Om de maximaal bruikbare diafragma-opening te bepalen, volgt U de vier volgende stappen:

1. Met open diafragma stelt U scherp op het verste punt dat U scherp wenst te houden in de opname.
2. Zet de scherpte-diepte schaal (#3) op nul (0).
3. Vervolgens stelt U, met nog steeds open dia-

fragma, scherp met knop (#2) op het dichtstbijzijnde punt dat U scherp wilt houden. De scherpte-diepte schaal zal nu de diafragma-waarde aangeven die U nodig heeft om het gebied tussen de aangegeven punten scherp te houden.

Stel Uw objectief in op deze f/stop waarde.

4. Draai de fijn-instellingsknop (#2) terug, totdat de scherpte-diepte schaal 2 f/stops minder aangeeft dan het opname diafragma. Deze scherpte-diepte indicator werkt met elke brandpuntafstand, heeft gescheiden schalen voor $4 \times 5\frac{2}{9} \times 12$ cm en $8 \times 10\frac{1}{18} \times 24$ cm formaten, en werkt ook in geneigde of gezwenkte camera-posities.

VI. NASTELMOGELIJKHEDEN

Na het enige tijd in gebruik hebben van Uw camera, kunt U er behoefte aan hebben enige van de veel gebruikte bedieningsfuncties na te stellen.

A. De klemhandles (#4, 5, 6, 8)

Als een van deze handles in de blokkeerstand op een voor U minder aantrekkelijke positie staat, kunt U op de volgende wijze deze positie eenvoudig veranderen: (zie fig. 12).

1. Zet de handle stevig vast.
2. Draai het inbusschroefje in de handle los met een 2 mm inbussleutel.
3. Zet de handle in de door U gewenste blokkeerstand, en draai het inbusschroefje weer stevig vast met de inbussleutel.

B. Statiefklem en snelverstellingsblok

Beide blokken hebben de mogelijkheid van een snelverstelling over de rail, voor het snel verplaatsen en grof instellen van de scherpte. Om de wrijving tijdens deze beweging aan Uw wensen aan te passen, kunt U de volgende handelingen uitvoeren: (zie fig. 13)

1. Aan een der zijden van elke railklem en snelverstelblok bevinden zich twee stelschroeven

aan de uiteinden.

2. Om de wrijving te verhogen, dus de beweging strakker te laten lopen, kunt U de twee schroefjes rechtsom draaien met een 2 mm inbussleutel. Beide schroefjes moeten evenveel gedraaid worden voor het juiste effect. De verdraaiing steeds met hooguit $\frac{1}{8}$ slag (60°) per keer uitvoeren, en tussentijds de beweging proberen, tot het gewenste resultaat bereikt is.
3. Om de wrijving te verlagen, de beweging lichter te laten verlopen, kunt U de schroefjes linksom draaien.

C. Vervangen van het matglas

Als U Uw matglas zou breken, kunt U een nieuw matglas installeren door de matglasveertjes (#9) met een schroevendraaier te verwijderen, en het nieuwe matglas met de matte zijde naar binnen gericht te plaatsen. Indien nodig kan de aandrukspanning van de veertjes op het matglas weer verhoogd worden door de punten naar binnen te buigen, in de richting van het glas, voordat ze weer aangebracht worden. Zet de schroeven weer vast.

VII. HET INVOEREN VAN FILMHOUDERS EN BEVESTIGEN VAN ACCESSOIRES

Cambo camera's zijn ontworpen op gebruiksgemak, om met zo eenvoudig mogelijke handelingen toch een maximale veelzijdigheid te bieden. De volgende aanwijzingen geven U de beste methodes om Uw filmhouders in de camera te plaatsen en de juiste manier om de meest gebruikte Cambo accessoires aan Uw camera te bevestigen.

A. Het inbrengen van vlakfilmhouders, Polaroid filmhouders en Slide-in rollfilmhouders.

(zie fig. 14 & 15)

Om de camera te laden met een van deze 'in-schuif' filmhouders is er een handige lifthandle aangebracht om de veerdruk van het matglasframe te reduceren en daardoor de kans op ongewenste beweging van de camera te verkleinen.

1. Trek de lifthandle naar U toe tot deze in de aanslagpositie blijft staan.
2. Geleid de geladen filmhouder tussen de achterwand en het matglasframe totdat deze de eindaanslag bereikt.
3. Sluit de lifthandle zodat het matglasframe volledig op de filmhouder drukt.
4. Als de filmhouder weer verwijderd moet worden, wordt de lifthandle weer naar U toe getrokken, en als de filmhouder uit de camera gehaald is, sluit U de handle weer naar de uitgangspositie.

LET OP:

Laat niet het matglasraam op de achterwand terug klappen, daarmee verhoogt U anders de kans op matglasbreuk!

B. Het aanbrengen van 'Graflock' of Internationale rollfilmhouders. (zie fig. 16 & 17)

1. Verwijder het matglasraam door de twee druktoetsen (#12) aan beide zijden van het raam in de drukken, en het frame tegelijkertijd naar boven te schuiven (wanneer in verticale positie) totdat het losgenomen kan worden.
2. Plaats de rollfilmhouder tegen de achterwand en vergrendel deze door middel van de twee schuiven (#25).
3. Na gebruik van de rollfilmhouder kan het matglasraam weer geplaatst worden door deze tegen de achterwand te zetten met de haken in de sleuven links en rechts in de achterwand (uitgaande van verticale positie). Druk de toetsen (#12) in tijdens het naar onder schuiven van het frame, totdat het matglasraam weer in de juiste positie zit.
LET OP:
De matglashouders van de 5 × 7" en 8 × 10" modellen zijn niet afneembaar.

C. Het draaien van de achterwand (zie fig. 18)

1. De Legend 4 × 5"/9 × 12 cm modellen zijn voorzien van een roterende achterwand. U hoeft alleen de handle (#15) naar links te zetten en dan de achterwand naar de gewenste stand te draaien. Deze kan 360° ronddraaien en kan in elke stand vergrendeld worden met de handle (#15). Echter wanneer U een positie kiest die onder een hoek of zelfs diagonaal staat, moet U controleren of er geen afsnijding van het formaat ontstaat.
2. Op de Master en Master Plus, en de Legend 13 × 18 en 18 × 24 cm modellen, dient de achterwand ontgrendeld en handmatig gedraaid te worden. Houdt de achterwand met duim en wijsvinger op het huis vast, terwijl de schuif (#14) naar rechts geschoven wordt; verwijder de achterwand, herplaats deze in de gewenste positie en vergrendel deze door de schuif naar de midden-positie te schuiven.
LET OP:
De 18 × 24 achterstandaard heeft een omgekeerde richting voor het ontgrendelen van de achterwand. Let op de pijlen!

D. Het aanbrengen van zoekerkappen (zie fig. 19)

Om een zoekerkap te plaatsen, moet het schuifje (#13) boven op het matglasraam naar buiten geschoven zijn. Plaats de zoekerkap tegen het frame, met de uitsparing onder het kleine lipje tegenover het schuifje, en schuif het schuifje (#13) naar binnen om de kap te ver-

grendelen. Op de 13 × 18 en 18 × 24 cm modellen wordt het gebruik van een insteldoek geadviseerd. Instel-loupen zijn verkrijgbaar bij Uw Cambo leverancier.

E. Het plaatsen van Fresnellens en andere matglazen

1. Het matglas van Uw Cambo camera kan vervangen worden door bijvoorbeeld een ongelinieerd of een extra helder matglas. Verwijder de schroefjes van de matglasveertjes (#9) en neem het originele matglas eruit. Plaats het nieuwe glas met de matte zijde naar binnen, of volgens de meegeleverde aanwijzingen, en schroef de veertjes weer vast.
2. Een Fresnellens, die kleiner is dan Uw matglas, plaatst U met de gladde zijde naar U toe en de gegroefde zijde tegen het matglas. U kunt gewoon de Fresnellens tussen de clipjes drukken die aan de matglasveertjes (#9) gebogen zitten. In geval dat de klemmetjes de Fresnellens niet stevig genoeg klemmen, kunt U eenvoudig de uiteinden iets naar elkaar toe buigen.
LET OP:
De Fresnellens klemt tussen de klemmetjes, niet erachter.

F. Verlengde balgen, Groothoek balgen en Balgsteunen

1. Voor groothoekfotografie kunt U een groothoekbalg monteren en voor close-up opnamen kunt U gebruik maken van verlengde balgen. Voor het bevestigen van de balgen volgt U de instructies als beschreven in hoofdstuk III, deel E.
LET OP:
Voor extreem lange uittrekken kan het nodig zijn twee balgen aan elkaar te moeten koppelen. Een hulpstandaard is dan het aangegeven accessoire om als tussendrager te dienen.
2. Een balgsteun is reeds geïntegreerd in het ontwerp van de 18 × 24 cm Legend modellen. Voor de andere modellen is een balgsteun als accessoire leverbaar. U plaatst gewoon het voetje van de steun op een geschikte plaats tussen de standaards, haakt het gebogen deel om de rail en U klikt de andere zijde van het voetje op de rail. De hoogte en de hoek van de balgsteun kan ingesteld worden door de kartelknopjes los te draaien, de gewenste stand in te stellen, waarna U de knopjes weer vastzet.

G. Compendia

Cambo levert een verscheidenheid aan compendium types, met en zonder filterhouders, en voor gebruik met verschillende lenzen en sluitersystemen.

Om Uw compendium aan de camera te bevestigen, haakt U de twee stalen pennen in de twee gaatjes boven op het huis van de voorstandaard. Als U een compendium heeft uit de C-300 types, trekt U het geveerde handgreepje onder aan de bevestigingsplaat naar beneden, plaatst het onder de voorstandaard, en laat U de handgreep om het huis klikken. (zie fig. 20). Als U een ander type compendium gebruikt, wordt deze door een verende clip aan de onderzijde van het huis geklemt. Overtuig U ervan dat de veer goed aandrukt. Na een tijd gebruik kan de voorspanning van de veer afnemen. U kunt dan gerust de veer naar binnen toe buigen om weer een juiste aandrukkracht te verkrijgen.

H. Railverlengingen

De Master en Legend types zijn gebaseerd op hetzelfde monorail-systeem. Alle modellen, met uitzondering van de Master Plus, worden geleverd met een eendelige rail, die allen verlengd kunnen worden met Cambo railverlengstukken. De Master Plus wordt geleverd met een tweedelige rail voor het gemak van ruimtebesparende opslag en snelle ombouw tot groothoek uitrusting op een korte rail.

Alle monorails kunnen verlengd worden met naar keuze 25, 42 of 65 cm verlengstukken. Deze worden gepositioneerd door stalen pennen, zodat een solide, lijnrechte rail als een geheel ontstaat (zie fig. 21).

Om de verlengrail te bevestigen aan Legend en Master, verwijdert U de einkap (#24) van de monorail, en schroeft U het verlengstuk met

behulp van de knop aan het uiteinde in de rail, waarbij de taps gevormde positioneringspen zich aan de rechterzijde bevindt. Het verlengstuk verwijdert U door de knop weer linksom te blijven draaien tot het verlengdeel los is. Het is belangrijk om steeds de twee raildelen recht t.o.v. elkaar te houden tijdens deze handelingen, om beschadiging van de schroefdraden te voorkomen.

Bij de Master Plus kunt U zowel de voor- als de achterstandaard op het korte raildeel schuiven, en een ander (langer) verlengstuk monteren volgens bovenstaande beschrijving.

LET OP:

De Master Plus heeft geen eindkap (#24) op de monorail.

Cambo levert ook een uitschuifbare monorail, die een traploze verstelling biedt tussen 42 tot 65 cm. Elk Legend of Master type kan hierop gemonteerd worden. De voorstandaard komt dan op het korte deel, en de achterstandaard op het langere deel volgens de methode beschreven in hoofdstuk III. Overtuig U ervan de eindplaatjes weer aan te brengen na het installeren van de standaards. Railverlengingen kunnen weer gekoppeld worden aan het lange deel van de uitschuifbare rail, als hierboven beschreven.

I. Het Cambo accessoire systeem

Voor verdere informatie omtrent de volledige lijn van accessoires toepasbaar voor Uw Cambo camera, verwijzen wij naar onze Legend, Master, en Accessoire brochures.

U vindt een breed scala van mogelijkheden, van filmhouders tot lichtmeetsystemen, en van draadontspanners tot transportkoffers.

Vraag bij Uw Cambo leverancier naar meer informatie!

VIII. TWEE PUNTS SCHERPSTELLING MET DE MASTER PLUS

A. Zorgt U ervoor dat de variabele neig-as (#25) aan voor- en achterstandaard in gelijke positie staan, beide symmetrisch of beide asymmetrisch. Zwenk-en Neiginstellingen moeten in de nul-posities staan (knop #18 en #22)

B. Neig Instructies

1. Stel scherp op de primaire neig-as op het matglas. Deze primaire as kan ingesteld worden tussen 0 and 40 mm uit het hart van het matglas, en kan afgelezen worden op de schaalverdeling (#26) op het matglas, die overeen moet komen met de instelling van schaal (#25).
2. Neig de achterstandaard met knop (#18) totdat een tweede horizontale lijn in de compositie, die scherp gewenst wordt, ook scherp wordt.
3. Lees de hoek van de verstelling af, en breng deze hoek over op de voorstandaard, in tegengestelde zin, 12 graden achterwaarts op de achterstandaard wordt 12 graden voor over op de voorstandaard.
Draai de achterstandaard weer terug naar de uitgangspositie met knop (#18).
4. Controleer de scherstelling en stel bij indien nodig met knop (#2).

B. Zwenk Instructies

1. Stel scherp op de primaire zwenk-as op het matglas. Deze primaire as kan ingesteld worden tussen 35 mm links en 35 mm rechts uit het hart van het matglas, en kan afgelezen worden op de schaalverdeling (#27) op het matglas, die overeen moet komen met de instelling van de schaal (#28).
2. Zwenk de achterstandaard met knop (#22) totdat een tweede verticale lijn in de compositie, die scherp gewenst wordt, ook scherp wordt.
3. Lees de hoek van de verstelling af, en breng deze hoek over op de voorstandaard, in tegengestelde zin, b.v. 8 graden rechtsom op de achterstandaard wordt 8 graden linksom op de voorstandaard.
Draai de achterstandaard weer terug naar de uitgangspositie met knop (#22).
4. Controleer de scherstelling en stel bij indien nodig met knop (#2).

VIEW CAMERA MOVEMENTS AND HOW THEY WORK

1. View Camera Movements

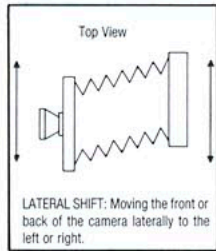
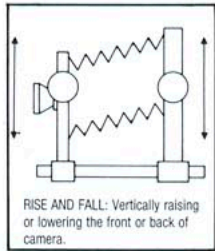
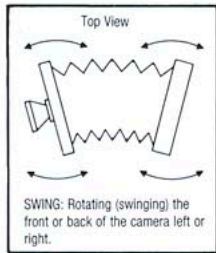
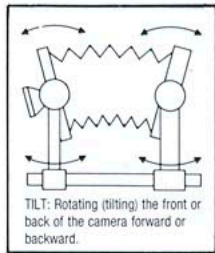

2. Vertical Perspective Control (Low Camera Angle)

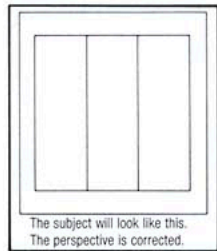
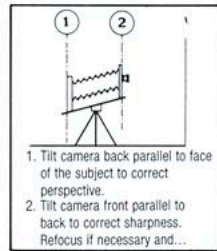
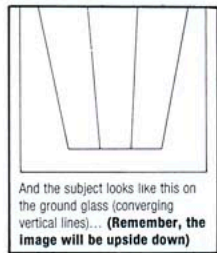
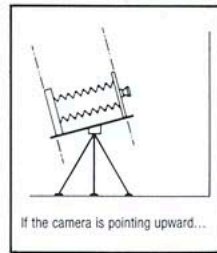

3. Vertical Perspective Control (High Camera Angle)

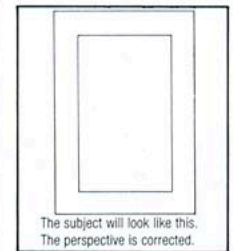
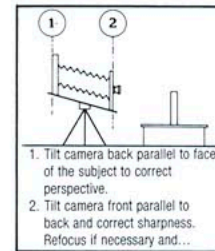
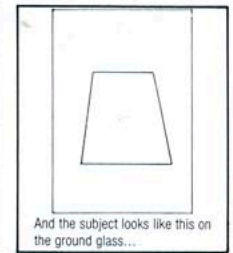
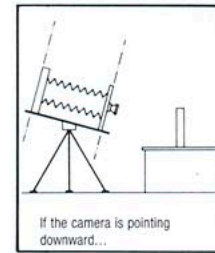

4. Horizontal Perspective Control

Useful in architectural, still life and product photography.

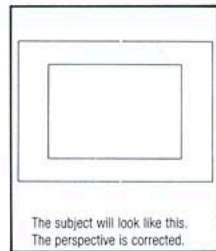
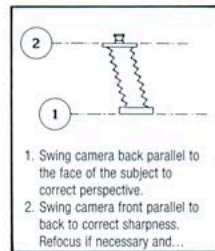
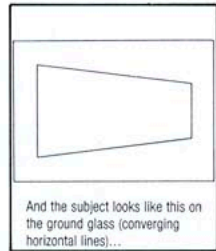
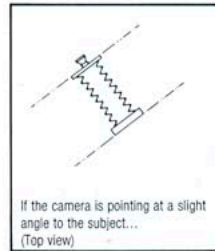

5. Vertical Image Placement

Improves composition, eliminates reflections.

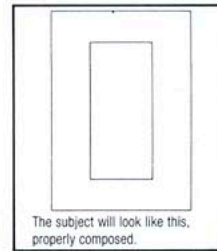
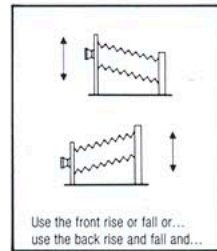
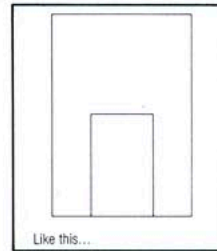
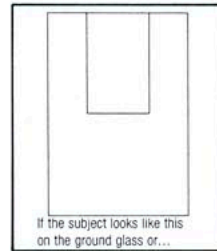

6. Horizontal Image Placement

Used for the same purpose as Vertical Image Placement.

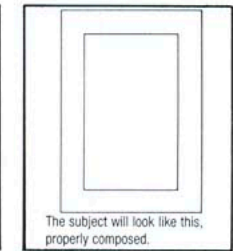
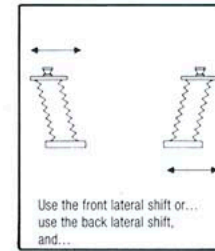
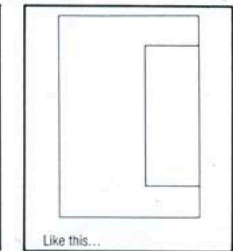
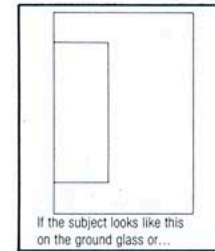

7. Depth Field

To control depth of field with the camera.

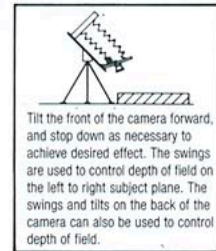
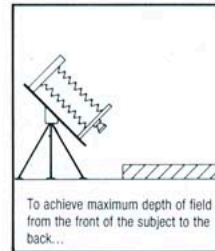

8. Yaw free base tilt

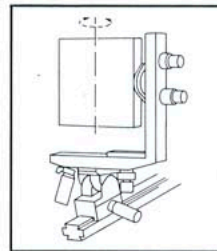

When the monorail is inclined and the standards are tilted back to vertical position, the 'yaw-free' Base tilt provides you swing around the vertical axis without yawing.

For further information...

The above examples illustrate all the most commonly used view camera movements, which can be used individually or in conjunction with each other. There are many view camera books available which provide detailed discussions about camera movements.

Ask your Cambo distributor.